

SUPAIR | DELIGHT5



Notice d'utilisation

Fr En De Es

SUPAIR
34 rue Adrastée - Parc Altaïs
74650 Annecy - Chavanod
FRANCE

RCS 387956790

Indice de révision: 12/03/2026

www.supair.com

45°54.024'N / 06°04.725'E

Table des matières

Introduction	3
Données Techniques	5
Choix des tailles	6
Vue d'ensemble du matériel	7
Vue d'ensemble de la sellette	8
Mise en place des accessoires	9
Mise en place du parachute de secours	20
Rangements et astuces	32
Ajustements de la sellette	35
Connexion voile – sellette	39
Connexion de l'accélérateur	39
Installation dans la sellette	40
Pièces de rechange et optionnelles	41
Comportement en vol	44
Phases du vol	45
Faire secours	47
Vol treuillé	48
Contrôles indispensables	48
Entretien	49
Garantie	51
Avis de non-responsabilité	51
Equipement du pilote	51
Amortisseur de chocs	52
En cas d'incident	54
Fiche d'entretien	55
Annexe	56

Introduction

Nous vous remercions d'avoir fait le choix de notre sellette DELIGHT 5 pour votre pratique du parapente. Nous sommes heureux de pouvoir ainsi vous accompagner dans notre passion commune.

SUPAIR conçoit, produit et commercialise des articles pour le vol libre depuis 1984. Choisir un produit SUPAIR, c'est ainsi s'assurer de 30 ans d'expertise, d'innovation et d'écoute. C'est aussi une philosophie: celle de se perfectionner toujours et de faire le choix d'une production de qualité.

Vous trouverez ci-après une notice qui a pour but de vous informer du fonctionnement, de la mise en sécurité et du contrôle de votre équipement. Nous l'avons voulue complète, explicite et nous l'espérons, plaisante à lire. Nous vous en conseillons une lecture attentive.

Sur notre site www.supair.com vous trouverez les dernières informations à jour concernant ce produit. Si toutefois vous avez plus de questions, n'hésitez pas à contacter un de nos revendeurs partenaires. Et bien entendu, toute l'équipe SUPAIR reste à votre disposition sur info@supair.com.

Nous vous souhaitons de belles et nombreuses heures de vol en toute sécurité.

L'équipe SUPAIR

Bienvenue dans le monde du parapente selon SUPAIR, un monde de passion partagée.

La sellette DELIGHT 5 est une sellette de cross country. Confortable, précise et compacte, elle est dans la lignée du succès des 4 premières Delight. Moderne et ambitieuse, elle convient comme premier cocon.

La sellette DELIGHT 5 est idéale pour le voyage et compatible pour un vol rando occasionnel. Elle s'adresse aux pilotes de distance, volant en moyenne 4 ou 5 heures.

La sellette DELIGHT 5 a été homologuée EN 1651+A1 et LTF 91/09 à 130 daN (environ 130kg). Elle est également certifiée CE conformément à la directive 89/686/CEE. Ce produit satisfait aux exigences de protection antichoc de la norme européenne EN 1651+A1. Cela signifie qu'elle répond aux exigences des normes de sécurité européennes.

Après avoir pris connaissance de ce manuel, nous vous invitons à tester votre sellette sous un portique avant le premier vol.

La DELIGHT 5 est une sellette conçue avec des matériaux light. Ne volez pas avec des chaussures à crochets pour le laçage ou avec des cramons proéminents. Ils risquent de s'accrocher et de déchirer votre speedbag ou d'agripper une suspente ou une sangle.

N. B. : Voici trois indications qui vous aideront à la lecture de cette notice :



Conseil







Attention !

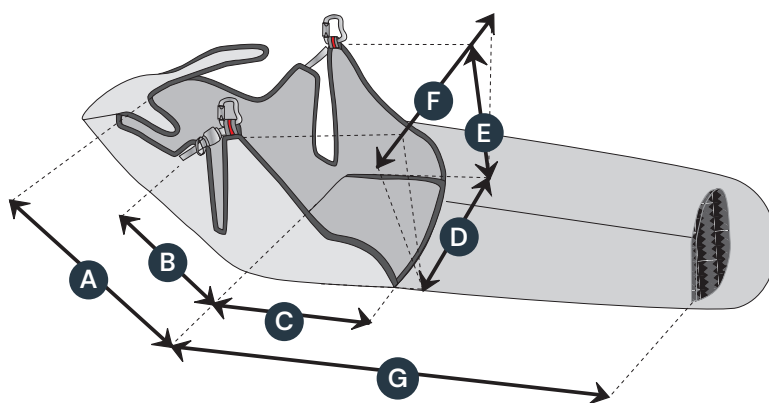

Danger !

Données Techniques



DELIGHT 5		S	M	L	XL
	Poids de la sellette (kg)	3,23 kg	3,4 kg	3,72 kg	3,8 kg
	Taille du pilote (cm)	155 - 170 cm	165 - 180 cm	180 - 190cm	>190 cm
	Poids du pilote (mini-maxi) (kg)	60 - 80 kg	65 - 85 kg	70 - 95 kg	>90 kg
	PTV max hors voile et mousquetons	130 dNa (approx. 130 Kg)			
A	Hauteur du dos (cm)	58 cm	65 cm	72 cm	76 cm
B	Hauteur du réglage d'inclinaison de dossier (cm)	35 cm	36,5 cm	41 cm	43 cm
C	Longueur d'assise (cm)	45 cm	45 cm	45 cm	49 cm
D	Largeur d'assise (cm)	33 cm	33 cm	35 cm	37 cm
E	Hauteur des points d'attache (cm)	45 cm	45 cm	46 cm	47 cm
F	Distance entre les points (cm)	38 - 46 cm	38 - 46 cm	40 - 48 cm	42 - 48 cm
G	Longueur speedbag (cm)	0	0	0	
	Litrage poche de rangement dorsale	21L	22L	27L	29L
	Litrage poche ballast	5L	5L	5,5L	5,5L
	Système d'amortissement	BUMPAIR DELIGHT 5			
	Pratique	Parapente uniquement			
	Homologation	Oui : EN 1651 +A1 / LTF			
	Tandem (Pilote ou Passager)	Non			
	Treillage	Oui			
	Compatibilité mousquetons Largable	Non			
	Volume poche parachute max. (litre)	2L à 5,3L			

Choix des tailles

	1.50	1.55	1.60	1.65	1.70	1.75	1.80	1.85	1.90	1.95	2.00	2.05
50	S											
55	S											
60	S											
65	S					M						
70	S			S/M		M						
75			S	S/M		M		M/L				
80				M			M/L		L	L/XL		
85				M			M/L		L	L/XL	XL	
90						M/L	L			L/XL	XL	
95							L		L/XL		XL	
100							L		L/XL	XL		
105								L/XL	XL			
110									XL			
115										XL		
120											XL	

Vue d'ensemble du matériel



1 Sellette nue

			
<p>2 Elévateurs solo DYNEEMA (1 paire)</p>	<p>3 Poignée / Pod du parachute de secours</p>	<p>4 Mousquetons automatiques EDELRID FORAS (1 paire)</p>	<p>5 Plaque de confort dorsale</p>
			
<p>6 Plateau d'assise en carbone</p>	<p>7 Plateau pieds carbone</p>	<p>8 Accélérateur 3B speedbag standard 2</p>	<p>9 Bumpair DELIGHT 5</p>

Vue d'ensemble de la sellette



- 1 Cockpit
- 2 Poignée/poche du parachute de secours
- 3 Points d'accroche principaux
- 4 Poche petit rangement
- 5 Poche dorsale de rangement
- 6 Ventrale
- 7 Réglage écartement ventrale
- 8 Réglage d'inclinaison du dossier
- 9 Réglage sangle d'épaule
- 10 Points d'accroche secours
- 11 Poulies pour passage accélérateur
- 12 BUMPAIR

Mise en place des accessoires

Mousquetons

MOUSQUETONS COMPATIBLES :

Mousquetons EDELRID FORAS

Réf. : MAILMOUSFORAS

1 Insérez le mousqueton dans les 3 sangles d'accroche principales.



2 Passez le mousqueton dans le passage du speedbag prévu à cet effet.



Plateau pied

PLATEAU COMPATIBLES :

Plateau pieds carbone

S/M : MPPL010

L/XL : MPPL024

 Positionner la largeur la plus grande en haut, et la plus petite en bas.



1 Retournez le bout du speedbag pour accéder au plateau pieds.



2 Ouvrez le velcro de la poche.



3 Placer le plateau pieds avec la partie la plus large vers le haut.



4 Refermez le velcro et remplacez le speedbag.



Plateau d'assise

La sellette DELIGHT 5 peut être utilisée avec ou sans plateau d'assise.

Voler avec le plateau donne une assise plus rigide et des transferts de charge plus nets. La sellette donne donc plus d'informations et est plus précise au pilotage. La sellette sera aussi plus facile à gérer en cas de sortie du domaine de vol. Le plateau contribue également à une assise plus confortable, sans compression latérale.

Voler sans le plateau rend l'assise souple et relève légèrement les points d'accroche.

La sellette est donc plus neutre en sensation et plus stable. Sans le plateau le calage du bassin est marqué. Notez qu'en cas de sortie du domaine de vol de la voile, la précision à la commande doit compenser le manque d'appui et de précision que donne le plateau.

PLATEAU COMPATIBLES :

Plateau d'assise CARBONE MINI

S / M : Réf MPPL021

L / XL : Réf : MPPL025

- 1 La planchette d'assise est accessible sous la mousse de protection inférieur qui constituent le BUMPAIR. Ouvrez le zip inférieure.



- 2 Vous y trouverez l'emplacement de la planchette, elle se ferme avec un velcro.



- 3 Insérez la planche d'assise, côté courbé vers l'arrière et avec le creux d'assise vers le bas.



- 4 Insérez la planche jusqu'au fond de son emplacement.



- 5 Refermez le velcro.



Mousse de protection dorsale

1 Ouvrez le zip de la poche de rangement arrière et repérez la poche dédiée à la protection dorsale.



2 Ouvrez le zip de l'emplacement de la protection.



3 Installez la protection dorsale avec les coins incurvés vers le bas.



4 Refermer le zip de la poche dédiée à la protection dorsale.



5 Refermer le zip de la poche de rangement arrière.



Mousses de protection assises

La sellette DELIGHT 5 doit être utilisée avec son BUMPAIR. Le BUMPAIR de la DELIGHT 5 est composé de deux parties : la partie «Upper part» et la partie «Lower part» .

PROTECTION COMPATIBLES :

BUMPAIR DELIGHT 5

Réf. : PROBUMPD5



Les deux parties doivent être impérativement installées pour un bon fonctionnement.

- 1 Rabattez l'assise de la sellette pour avoir accès au BUMP.



- 2 Ouvrez le premier compartiment, celui le plus proche de l'assise.



- 3 Insérez la mousse supérieure (marquée "UPPER") dans son compartiment.



- 4 Fermez le compartiment à l'aide du zip.



- 5 Repérez le second compartiment.



- 6 Insérez la mousse inférieure (marquée "LOWER") dans son compartiment (partie droite côté poche ballast).



- 7 Fermez le compartiment à l'aide du zip.



Le curseur des zips des compartiments doit être rangé correctement dans son emplacement afin d'éviter tout accrochage avec une sangle ou lors de la manipulation du BUMP.



Accélérateur

ACCÉLÉRATEURS COMPATIBLES :

3B STANDARDS
Ref : ACCEL3BSTD2

- 1 Retournez le speedbag pour avoir accès au plateau pieds.



- 2 Passez les cordons dans les passants du plateau pieds.

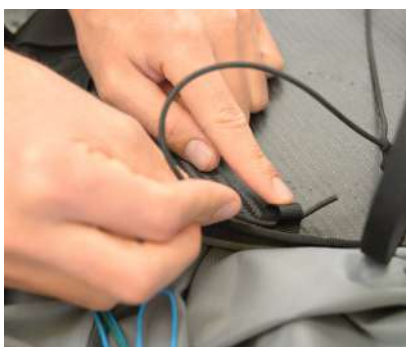

- 3 Attachez chaque cordon avec un noeud.

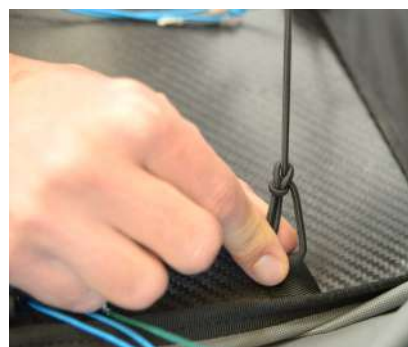

- 4 Passez les cordons dans les anneaux de guidage situés de chaque côté de l'assise.



- 5 Passez le cordon d'accélérateur dans la poulie située sur la paroi latérale de la sellette en passant au plus proche du châssis.



- 6 Faites ressortir le cordon par l'ouverture située dans la paroi latérale du speedbag.



- 7 Enfin, attachez un crochet fendu au cordon afin de pouvoir le connecter au système d'accélération de votre aile.



- 8 Vérifiez le fonctionnement de l'accélérateur en simulant une accélération, c'est à dire en faisant coulisser le cordon.

- i** Attention, assurez-vous que l'accélérateur ne soit pas réglé trop court. Cela pourrait être dangereux. Lorsque vous n'utilisez pas l'accélérateur, le cordon ne doit pas être en tension au niveau de vos élévateurs.

Mise en place du parachute



Merci de lire attentivement !
 Nous recommandons de faire réaliser l'installation initiale du parachute de secours par une personne compétente.
 Le pliage et la mise en place du parachute dans la sellette doivent répondre aux exigences exclusives de ce manuel d'utilisation.

Nous déclinons toute responsabilité dans le cas d'une quelconque autre installation.

Le volume des parachutes de secours peut varier en fonction du pliage. Nous avons vérifié la compatibilité de la poche avec nos parachutes de secours. D'autres parachutes sont compatibles, mais vous devez vous assurer du bon fonctionnement du système.

Caractéristiques de la poche

- Zip + flaps verrouillés par cables
- Volume de 2 à 5.3 litres
- Adaptée aux parachutes de secours SUPAIR SHINE, XLITE et FLUID LIGHT et FLUID LIGHT EVO ainsi que d'autres parachutes solos.

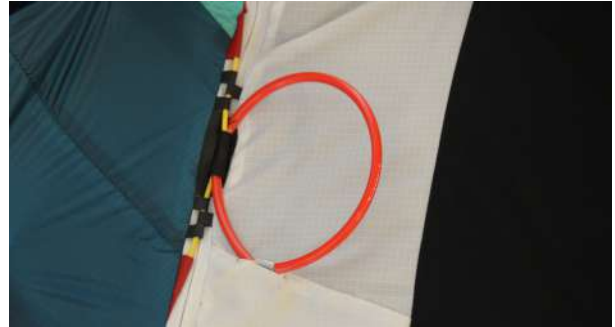

DELIGHT 5 Tailles S et M			
Parachutes compatibles	S	M	L
SHINE	Oui	Oui	Oui
FLUID LIGHT EVO	Oui	Oui	Oui
X-LITE	Oui	Oui	Oui

DELIGHT 5 Tailles L et XL			
Parachutes compatibles	S	M	L
SHINE	Oui	Oui	Oui
FLUID LIGHT EVO	Oui	Oui	Oui
X-LITE	Oui	Oui	Oui

Plier le parachute dans son POD



Les DELIGHT 5 S et M doivent être montées avec un pod parachute de secours S/M dédié.
 Les DELIGHT 5 L et XL doivent être montées avec un pod parachute de secours L/XL dédié.

1

Le parachute de secours doit être installé dans le pod spécifique à la DELIGHT 5.
 Préparez le secours à côté du pod pour pouvoir le transférer.



2

Ouvrez le pod d'origine du parachute de secours.



- 3 Reformez l'accordéon dans le pod de la DELIGHT 5 en respectant la forme rectangulaire du pod.



- 4 Ouvrez le pod d'origine du parachute de secours.



- 5 À l'aide du jonc inclus dans le kit réparation de la sellette, fermez le pod en passant les oeillets dans le même ordre que ci-dessous:



- 6 Passez les suspentes dans la boucle pour bloquer l'ouverture du pod.



- 7 Vérifiez l'installation finale.



Connexion Élévateurs - Sellette

- 1 Accès aux points d'attache du parachute en ouvrant le zip du guide élévateurs, du dessus de l'épaule gauche.



- 2 Connectez chaque élévateur à un point d'accroche en faisant une tête d'alouette. Insérer la petite boucle.



- 3 Insérer la grande boucle dans la petite.



- 4 Serrer et recommencer de l'autre côté.



Installation du parachute dans le container

! Merci de lire attentivement! Nous recommandons de faire réaliser l'installation initiale du parachute de secours par une personne compétente (revendeur, instructeur, etc.).

1 Le secours doit être installé dans la poche avec les éleveurs orientés vers le dossier de la sellette et la poignée de secours à l'opposé.



3 Descendez le curseur de la poche éleveurs jusqu'en bas du zip. Seule la poignée doit dépasser.

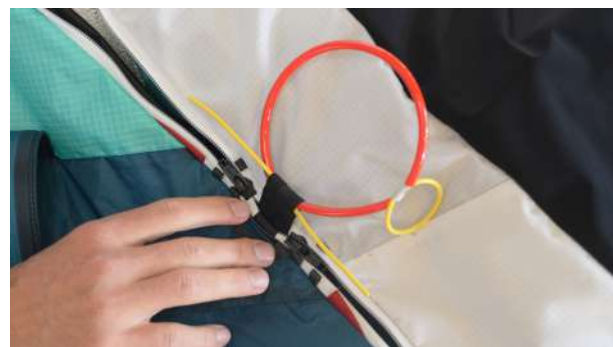

4 Remontez le curseur à mi-course du zip. Le bas de la poche secours doit maintenant être fermé.

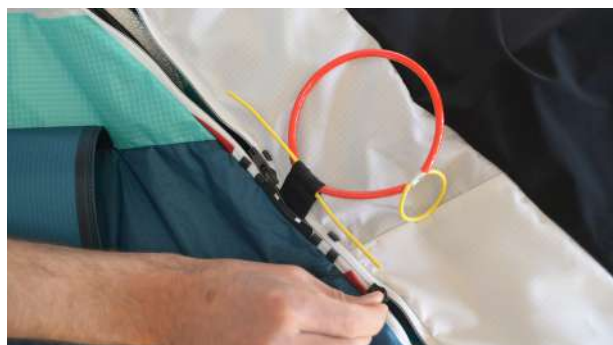

Le pliage et la mise en place du parachute dans la sellette doivent répondre aux exigences exclusives de ce manuel d'utilisation. Nous déclinons toute responsabilité dans le cas d'une quelconque autre installation.

2 Placez le secours dans la poche parachute en respectant le sens indiqué dans l'étape précédente. Assurez-vous que le secours est bien installé au fond de la poche. Si celui-ci tourne sur lui même, placer le dans la poche compression.



5 Passez le premier jonc de la poignée dans les 3 passants se situant sur le zip de la poche secours. Assurez-vous que le jonc soit bien inséré jusqu'au bout.



- 7 Insérer la poignée dans l'encoche



- 8 Répéter l'opération avec le deuxième jonc
Cette fois encore, assurez-vous de passer le jonc dans son entièreté, jusqu'à la butée.



- 9 Insérer l'anneau dans la fente

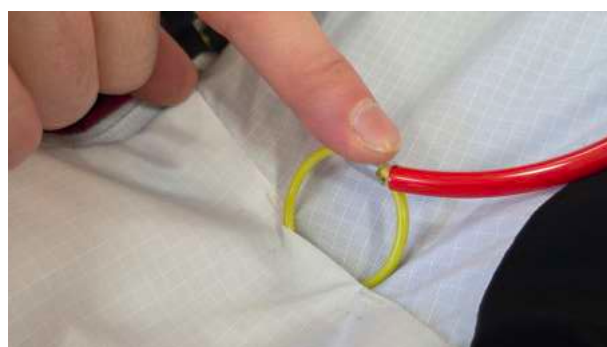

- 10 Assurez-vous que votre installation finale soit semblable à celle de l'illustration suivante :



- 11 Remontez le curseur sur l'intégralité du zip, jusqu'au bout de l'épaule gauche et rangez le curseur dans son emplacement de la même manière qu'indiqué à la page 17.



Test d'extraction obligatoire

- ⚠ Vérifiez le montage en effectuant au moins un essai d'extraction réussi sous portique.
- ⚠ Vérifiez régulièrement que le parachute ne tourne pas sur lui-même dans la grande poche. Si c'est le cas, positionner le dans la poche compression.

En cas de doute, faites vérifier le montage par un professionnel.
Le volume du parachute plié pouvant varier, vérifiez le bon fonctionnement de la poche parachute lors d'un test d'extraction réussi. Il est nécessaire d'effectuer ce test tous les 6 mois.

Remarque :
faire un essai d'extraction réussi n'implique pas le déploiement du parachute de secours : ce dernier reste plié dans son POD.

Rangements & astuces

- 1 Poche dorsale de rangement



- 2 Sortie du tuyau de la poche à eau.



- 3 Poche cockpit



- 4 Petite poche de rangement latérale avec attache de sécurité accessoires + passage câble radio

Piage compact :

- 1 Positionnez la sellette sur le dos et rabattez l'assise.



- 2 Ouvrez le zip principal du BUMP.



- 3 Dépliez le BUMP



- 4 Rabattez les deux bords de la sellette et passez les bretelles au-dessus du BUMP. Retournez la sellette, le profilage vers le haut.



- 5 Ouvrez la poche dorsale et rangez le profilage dans le poche dorsale.



Les différents réglages



Nous vous conseillons de régler votre sellette sous portique avant toute utilisation.

1 Réglage écartement ventrale

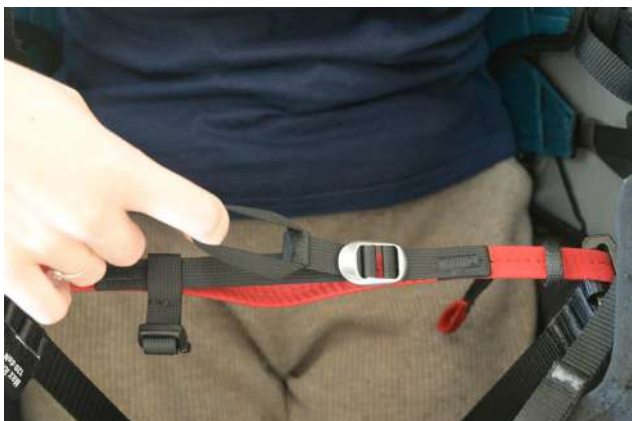

2 Réglage des sangles d'épaules



3 Réglage inclinaison du dossier



4 Réglage du speedbag



Régler sa sellette

Inclinaison du dossier

- Serrer revient à redresser le dossier
- Desserrer revient à incliner le dossier en arrière.



Desserrer



Serrer

Réglage épaules



Desserrer



Serrer



Ajustez la longueur des sangles d'épaules grâce aux boucles de réglage d'épaule.

L'appui sur les sangles d'épaules participe au confort. Il doit être précis : ni trop serré, ni trop lâche. Les bretelles doivent vous offrir un appui et retenir votre buste.

Réglage de la ventrale

Serrer la ventrale apporte plus de stabilité, mais réduit l'efficacité du pilotage sellette. Attention cela augmente le risque de «twist».

Au contraire, desserrer la ventrale apporte plus d'efficacité au pilotage sellette, mais peut être dangereux en conditions turbulentes (risque de «tomber» du côté fermé de votre voile).

Creux d'assise / calage des lombaires:

Ce réglage permet d'ajuster à votre guise le soutien du bas du dos.

Plus le réglage est tendu, plus la position de vol est allongée. Si vous desserrez ce réglage la position sera plus redressée.



Serrer

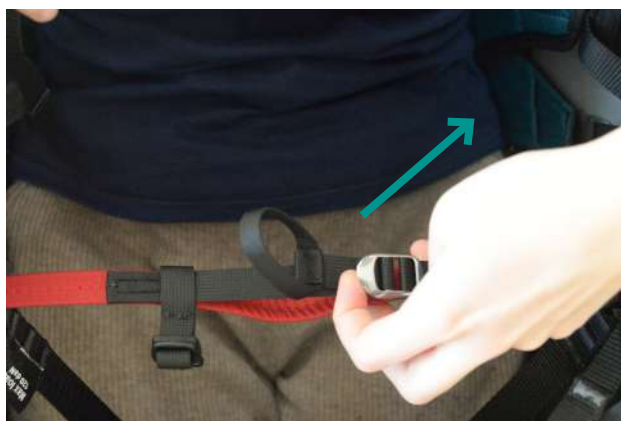

Desserer



La distance à considérer correspond à l'écartement entre les points d'attache du parapente (milieu à milieu bas des maillons). La distance idéale varie selon les voiles de parapente. Ajustez votre ventrale selon les recommandations du fabricant de votre parapente.

Ajustements du speedbag

Longueur du speedbag
 Vos jambes doivent être tendues, caliez-vous bien au fond de la sellette



1 Réglez la sangle des talons pour que vos jambes soient tendues sans pour autant verrouiller les genoux.

2 Réglez la sangle de la pointe des pieds à votre guise.

i Si le réglage est trop long ou trop court, déplacez les points d'attache.



Si la sellette s'incline vers l'avant :
 - le speedbag est réglé trop long
 - le réglage lombaire est trop serré

Si la sellette s'incline vers l'arrière :
 - le speedbag est réglé trop court
 - le réglage lombaire est trop lâche

Une fois les réglages correctement effectués, verrouillez en passant la sangle dans le passant double afin d'éviter que les réglages ne bougent.

Connexion voile > sellette

Sans faire de twist, connectez les élévateurs aux points d'accroche de la sellette.

Veillez à ce que les élévateurs soient dans le bon sens : les «A» doivent être à l'avant dans le sens de vol.

Enfin, vérifiez que les mousquetons sont correctement fermés.



Connexion de l'accélérateur

Installez l'accélérateur dans votre sellette selon les instructions précédentes.

Connectez-le au parapente grâce aux crocs fendus.

Une fois l'accélérateur connecté, ajustez la longueur des cordons selon votre taille.



Pour une utilisation correcte, il ne doit pas y avoir de tension au niveau des crochets en position relâchée.



Installation dans la sellette

- 1 Enfilez les bretelles de la sellette.



- 2 Fermez les boucles droite et gauche de la ventrale.



- 3 Fermez le clip droit du speedbag.



- 4 Passez la barre du speedbag alu dans la boucle rouge.

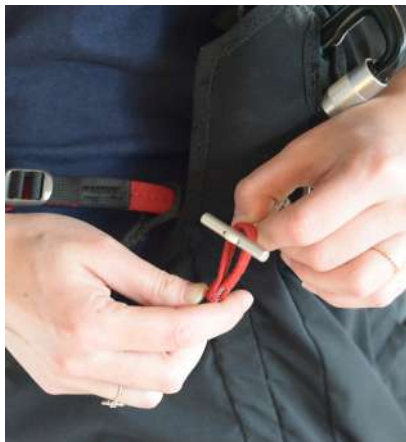

- 5 Passer la barre alu du cockpit dans le boucle rouge.



- 6 Fermez le clip du cockpit.

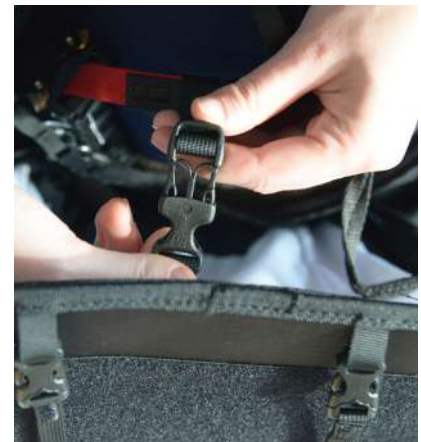

- 7 Fermez le clip de poitrine.

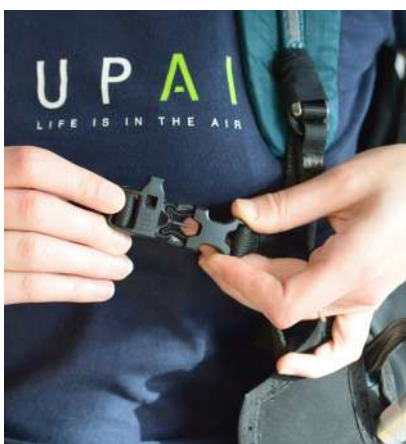

Vérifiez avant chaque décollage que vous êtes bien attaché.

En cas de doute, reprenez la procédure depuis le début.

Pièces de rechange

Pièces de rechanges

1 Mylar anti-perforation

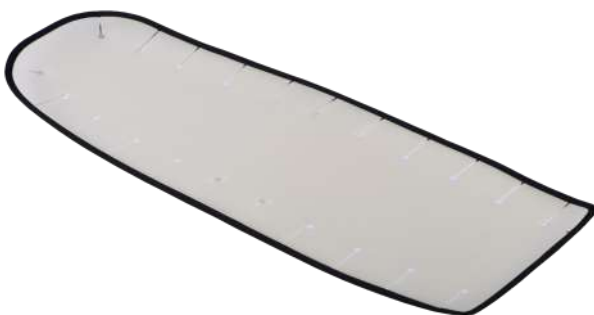

2 Mylar d'écope



- 3** **Plateau d'assise carbone**
 Réf. Tailles S/M: MPPL021
 Réf. Tailles L/XL: MPPL025



- 4** **Poignée et pod**
 Réf.: S/M : POID5SM
 Réf.: L/XL : POID5LXL



- 5** **Accélérateur 3B**
 Réf.: ACCEL3BSTD2

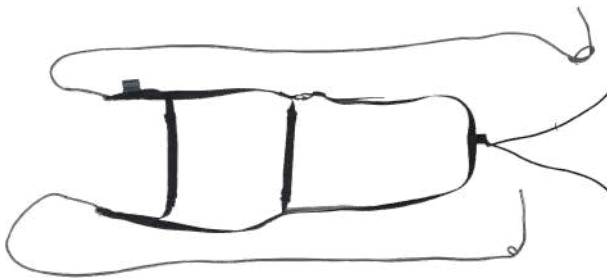

- 6** **BUMPAIR DELIGHT4**
 Réf.: PROBUMPD4S

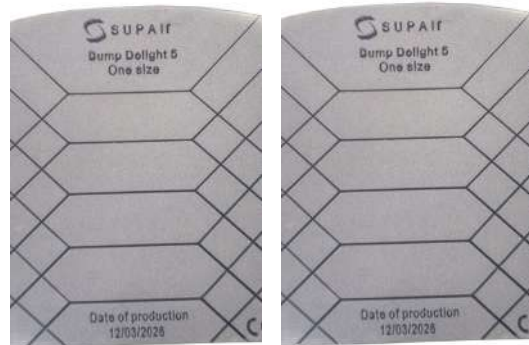

- 7** **Plateau pieds carbone**
 Réf. Tailles S/M: MPPL010
 Réf. Tailles L/XL: MPPL024



Comportement en vol

La cinquième génération de la DELIGHT s'inscrit dans la lignée de ses prédécesseurs : une sellette performante, confortable, amortie et rassurante. Au décollage, la légèreté de la DELIGHT 5 permet une excellente mobilité afin d'assurer un pilotage au sol aisé et intuitif.

En vol, son caractère stable et rassurant s'inspire de celui de la DELIGHT 4 et de la STRIKE 2. La sellette filtre la masse d'air pour ne transmettre que les informations nécessaires à un pilotage précis et confortable. Jouer sur le réglage de la ventrale influence la stabilité de la sellette et permet à la DELIGHT 5 de s'adapter aux préférences de pilotage de chaque pilote.

La DELIGHT 5 est conçue pour être pilotée en position assise ou semi-couchée, ce qui en fait une sellette qui s'adresse aussi bien aux pilotes expérimentés qu'aux pilotes à la recherche d'un premier cocon accessible et simple d'utilisation. La DELIGHT 5 permet d'exploiter le plein potentiel de votre aile tout au long du vol.

La structure de son dossier plus rigide que celui de la DELIGHT 4 améliore le confort en vol accéléré, rendant le vol de distance plus facile et confortable. La DELIGHT 5 diffère également de la DELIGHT 4 par la présence de son profilage aérodynamique qui la rend plus stable sur l'axe du lacet. Ses réglages accessibles en vol en font une sellette facile à mettre en oeuvre et confortable en tout temps.

Performance, confort et simplicité font de la DELIGHT 5 la sellette idéale pour le vol de distance !

La sellette peut-être pilotée en position assise, jambes pliées, elle reste maniable et permet ainsi de faire face à des conditions turbulentes et de gérer de façon optimale un éventuel incident de vol.

Pour découvrir votre nouvelle sellette, nous vous conseillons d'effectuer vos premiers vols avec votre aile habituelle, en conditions calmes et sur un site que vous avez l'habitude de fréquenter.



Phase de vol

Contrôle Prévol



Vérifiez que ni votre sellette ni vos mousquetons ne se sont détériorés.

- Vérifiez soigneusement que les câbles de la poignée du parachute de secours passent dans les boucles de maintien des volets de la poche secours.
- Vérifiez que vos réglages personnels n'ont pas été changés.
- Vérifiez que toutes les fermetures zippées et toutes les boucles sont correctement fermées.
- Vérifiez que votre accélérateur est correctement réglé et connecté à la voile.
- Vérifiez qu'aucune suspente ou aucun objet ne vienne en contact avec la poignée du parachute de secours.
- Vérifiez bien que les mousquetons sont correctement fermés et connectés au parapente.

Décollage



Avant chaque décollage, vérifiez impérativement que vous êtes correctement attaché selon les consignes données à la page 40 de ce manuel.

En cas de doute, reprenez la procédure depuis le début.



- Effectuez votre décollage en maintenant une posture redressée et dès que vous êtes suffisamment éloigné du relief, installez-vous dans la sellette.
- Ne pas lâcher les mains des commandes en vol trop proche du relief.
- Attendez d'être suffisamment éloigné du relief avant de vous installer dans le speedbag.
- Faites attention à ne surtout pas vous appuyer sur l'accélérateur lorsque vous vous installez dans le speedbag, vous risquez de provoquer une fermeture frontale.

En Vol



Une fois en vol, le comportement de la DELIGHT 5 est instinctif et stable. Veillez à régler l'écartement de la ventrale de façon adaptée aux conditions aérologiques et selon ce qui est préconisé par le fabricant de votre voile.

Utilisation de l'Accélérateur



Nous recommandons une utilisation raisonnée de l'accélérateur, en raison du risque accru de fermeture. Reportez-vous au manuel d'utilisation de votre voile pour plus d'informations.

Utilisez l'accélérateur loin des reliefs en conditions calmes (transitions) car, accélérée, la voile devient plus sensible aux turbulences.

Si vous sentez une diminution de pression dans l'accélérateur, cessez de pousser et ajoutez un peu de pression dans les freins, cela permet d'éviter un risque éventuel de fermeture frontale.



Attention à ne pas prendre appui sur l'accélérateur pour s'installer (ce n'est pas un cale-pieds) : risque de fermeture frontale.

Pour utiliser l'accélérateur, attrapez-le avec le talon, poussez puis utilisez l'autre pied pour stabiliser ou pour utiliser le second barreau.

Appuyez symétriquement, une fois arrivé en butée du premier barreau, appuyez sur le second barreau. Pour décélérer, cessez de pousser et relâchez progressivement l'accélérateur.

Atterrissage



Lors de votre approche, redressez-vous dans votre sellette et adoptez une position debout afin de courir pour dissiper la vitesse horizontale lors de l'atterrissage.

Assurez-vous toujours d'avoir suffisamment d'altitude afin d'effectuer une approche adaptée aux conditions aérologiques et au terrain utilisé. Lors de l'approche, n'effectuez jamais de manœuvre brutale, ni de virage engagé. Atterrissez toujours face au vent, en position debout et soyez prêt à courir si nécessaire.

En finale, adoptez la vitesse la plus élevée possible selon les conditions, puis freinez progressivement et complètement pour ralentir la voile au moment de reprendre contact avec le sol. Attention à ne pas freiner trop tôt et trop rapidement : une ressource excessive provoquerait un atterrissage brutal.

En cas d'atterrissage par vent fort, dès la prise de contact avec le sol vous devrez vous retourner face à la voile et avancer vers elle en freinant symétriquement. Ne vous posez pas assis, cela est dangereux.

Faire secours

Lancer le parachute de secours



Nous vous conseillons vivement de repérer de façon fréquente l'emplacement de la poignée du parachute de secours. Pour ce faire, nous vous recommandons de faire régulièrement le geste d'aller attraper la poignée devant soi afin d'automatiser la prise de la poignée. Ce geste doit pouvoir s'effectuer les yeux fermés. Ce faisant, vous maximisez vos chances en cas d'incident de vol nécessitant le déploiement du parachute de secours.

Dans ce cas, veillez à bien évaluer votre hauteur par rapport au sol. Si celle-ci est largement suffisante, il peut être plus favorable d'essayer de remettre votre voile dans son domaine de vol. Mais si votre hauteur par rapport au sol n'est pas suffisante pour effectuer cette manoeuvre ou si une rotation de plus d'un tour est engagée, il faut alors déployer le parachute de secours.



Déployer un parachute de secours ne doit s'effectuer qu'en cas de besoin avéré.

D'un geste franc vers l'extérieur, tirez la poignée (le parachute se libère de la poche). Lancez alors au loin l'ensemble pod-parachute poignée vers une zone libre : le parachute se déploie. Ensuite, affalez la voile en tirant aussi symétriquement que possible sur les élévateurs (C ou D) ou sur les freins. Préparez-vous à l'atterrissage en adoptant une posture droite, jambes légèrement fléchies, et en vous préparant à rouler en pivotant les épaules.

L'extraction du parachute se fait de façon optimale lorsque l'on tire le secours vers l'extérieur avec un angle de 20-45°.

Entre 0-20° et entre 45-60°, l'extraction pourra nécessiter un effort supplémentaire.

Lorsque vous tirez le secours, regroupez vous dans la sellette en vous redressant vers l'avant et en ramenant les jambes sous la sellette.

Entraînez-vous régulièrement sous portique pour votre propre sécurité.

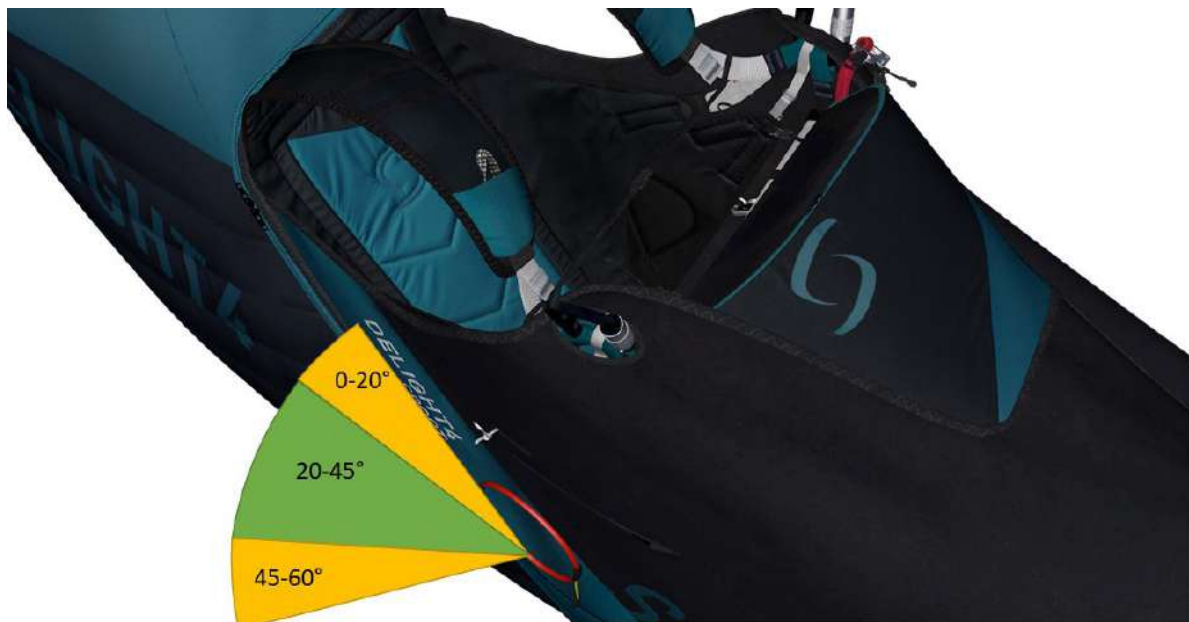

Vol treuillé

Pour décoller au treuil, vous devez vous munir d'un largueur conçu pour cette pratique. Connectez le système de largage dans la boucle des élévateurs de la voile avec un adaptateur en dyneema ou en cordelette ayant une résistance supérieure ou égale à 300kg. Le largueur pourra être ensuite fixé soit par une tête d'alouette ou un maillon adapté. Pour finir l'installation, suivez les recommandations du fabricant du largueur. Pour la pratique du vol treuillé, veuillez vous renseigner auprès d'un organisme compétent. La DELIGHT 5 n'est pas équipée de points d'attache spécifiques pour le treuillage.

Contrôles indispensables

À contrôler tous les 6 mois



- Vérification du bon fonctionnement du parachute de secours (tirez la poignée et vérifiez la bonne libération du POD).
- Vérification de l'état général de la sellette.

À effectuer tous les ans



Un dépliage et repliage du parachute de secours dans un centre agréé ou par une personne compétente.

Entretien

Nettoyage et entretien de votre sellette

Il est préférable de nettoyer votre sellette de temps à autre. Pour ce faire, nous vous conseillons d'utiliser uniquement un détergent neutre et une brosse douce. Rincez ensuite abondamment à l'eau douce. Dans tous les cas, il ne faut pas utiliser de diluant ou de dissolvant car cela pourrait endommager les fibres qui composent les sangles et les tissus de votre sellette.

Les fermetures à glissière (zips) doivent être de temps en temps lubrifiées à l'aide d'un spray silicone. Si vous utilisez régulièrement votre sellette en milieu poussiéreux (terre, sable...), nous conseillons pour l'entretien de vos mousquetons et boucles : un lavage avec détergent, un séchage complet (soufflage), PAS DE GRAISSAGE.

Dans tous les cas, avant usage, un contrôle du bon fonctionnement des boucles et des mousquetons doit être effectué.

Si vous volez en milieu marin, prêtez une attention particulière à l'entretien de votre matériel.

Stockage et transport

Lorsque vous n'utilisez pas la sellette, stockez celle-ci dans un lieu sec, frais et propre, à l'abri des UV.

Si votre sellette est mouillée ou humide : bien la faire sécher à l'ombre avant de la ranger.

Pour le transport : bien protéger la sellette de toutes les agressions mécaniques et des UV (la mettre dans un sac). Évitez les longs transports en milieu humide.

Réparation



Malgré l'emploi de matériaux de qualité, il se peut que votre aile subisse des détériorations. Dans ce cas, il faut la faire contrôler et la faire réparer dans un atelier spécialisé.

Nous vous prions de nous contacter soit par téléphone soit par e-mail à l'adresse sav@supair.com pour toute information. En cas de réparation importante, les performances de l'aile peuvent être dégradées. SUPAIR propose des tests en vol pour s'assurer de la navigabilité du produit.

Durée de vie et contrôles obligatoires



Faites un contrôle complet de votre sellette tous les deux ans en examinant

- sangles (pas d'usure excessive, pas d'amorce de rupture, pas de plis gênants)
- boucles et mousquetons (fonctionnement correct, pas d'usure)



Les fibres qui composent les sangles et les tissus de la DELIGHT 5 ont été sélectionnées et tissées de façon à garantir le meilleur compromis légèreté/durée de vie possible. Toutefois, dans certaines conditions, suite par exemple à une exposition très prolongée aux UV et/ou une abrasion importante ou encore à l'exposition à des substances chimiques, un contrôle de votre sellette en atelier agréé doit impérativement être envisagé. Il en va de votre sécurité.



Les mousquetons ne doivent pas être utilisés pour un autre usage que le parapente (alpinisme, traction, etc ...) SUPAIR préconise de changer les mousquetons tous les 5 ans ou après 500 heures d'utilisation.

Interdiction de modification

Nos produits sont conçus, testés et homologués selon des critères stricts de sécurité et de performance.

Toute modification, transformation ou adaptation d'un produit Supair est strictement interdite.

Recyclage

Tous nos matériaux sont sélectionnés pour leurs excellentes caractéristiques techniques et environnementales. Aucun des composants de nos produits n'est dangereux pour l'environnement. Un grand nombre de nos composants sont recyclable.

Si vous ou un atelier spécialisé jugez que votre voile DELIGHT 5 a atteint la fin de sa vie, vous pouvez séparer toutes les parties métalliques et plastiques, puis appliquer les règles de tri sélectif en vigueur dans votre pays. Concernant la récupération et le recyclage des parties textiles, nous vous invitons à vous rapprocher des organismes garantissant la prise en charge des textiles.

Matériaux

Tissus

- Ripstop duraford robic
- Aquatech light stretch
- Skytex 38G
- Taffeta 50D

Sangles

- Dyneema Polyester 25mm
- Sangle Polyesther 15mm
- Sangle Polyamide 20mm

Garantie

SUPAIR apporte le plus grand soin à la conception et la production de ses produits. SUPAIR garantit ses voiles de parapente 2 ans (à partir de la date d'achat) contre toute malfaçon ou défaut de conception qui se présenterait dans le cadre d'une utilisation normale du produit. Toute utilisation abusive ou incorrecte, toute exposition hors de proportion à des facteurs agressifs (tels que: température trop élevée, rayonnement solaire intense, humidité importante) qui conduiraient à un ou plusieurs dommages ainsi que le non-respect de la périodicité des contrôles obligatoires entraîneront la nullité de la présente garantie.

Toute modification d'un produit Supair entraîne automatiquement l'annulation de sa garantie.

Avis de non responsabilité



Le parapente est une activité qui demande de l'attention, des connaissances spécifiques et un bon jugement. Soyez prudent, formez-vous au sein de structures agréées, contractez les assurances et licences appropriées et évaluez votre niveau de maîtrise par rapport aux conditions. SUPAIR n'assume aucune responsabilité en lien avec votre pratique du parapente. Toute autre utilisation ou montage que ceux décrits dans la présente notice ne relève pas de la responsabilité de SUPAIR.



Ce produit SUPAIR est conçu exclusivement pour la pratique du parapente monoplace. Toute autre activité (telle que le parapente biplace, le parachutisme ou le BASE jumping etc...) est totalement proscrite avec ce produit.

Equipement du pilote

Il est essentiel que vous portiez un casque, des chaussures adéquates et des vêtements adaptés. L'emport d'un parachute de secours adapté à votre poids et correctement connecté aux points d'accroche secours est également très important. Tous les accessoires, sellettes et parachutes de secours de la gamme Supair (hors matériel biplace) sont compatibles avec la voile SAVAGE2. Pour plus d'informations, rendez-vous sur notre site internet : www.supair.com

Eco-responsabilité

- Le parapente est une activité de pleine nature. Vous évoluez dans un environnement dont vous êtes responsables. Veillez donc:
 - à respecter la faune et la flore locale
 - à ne pas jeter vos déchets au sol
 - à ne pas générer plus de bruit que nécessaire.
- Vous participez ainsi à la préservation de l'environnement et de l'activité

Amortisseur de choc BUMPAIR DELIGHT 5

La sellette que vous venez d'acquérir dispose d'une protection de type BUMPAIR. Cette protection est destinée à protéger contre les chocs.

Elle est conforme aux Règlements UE 2016/425 relatifs aux équipements de protection individuelle (EPI) et est certifiée à dire d'expert selon protocole CRITT-SP SL-003 09/2021.

La conformité CE de l'amortisseur de choc de votre sellette est certifiée par le laboratoire suivant : ALIENOR CERTIFICATION n°2754 ,Z.A. du Sanital, 21 Rue Albert Einstein, 86100 Chatellerault, FRANCE. Les rapports de test et la déclaration UE de conformité sont disponibles sur notre site internet à l'adresse : www.supair.com/telechargements/



Nous vous informons qu'aucun amortisseur de choc ne peut garantir une protection totale contre les blessures. En particulier, la protection dorsale n'évite pas les blessures potentielles à la colonne vertébrale ou au bassin. De plus, seules les parties du corps couvertes par l'amortisseur de choc sont susceptibles de bénéficier d'une protection contre les chocs éventuels.



Attention, toute modification ou mauvaise utilisation de l'amortisseur de choc peut dangereusement altérer les performances du matériel et ne plus garantir correctement ces fonctions. La protection est assurée seulement lorsque les éléments de l'amortisseur de choc sont présents et bien installés. Ainsi, vous devez vérifier avant chaque vol :

- le bon positionnement de l'amortisseur de choc de type BUMPAIR.
- les coutures et l'état des composants de l'amortisseur de choc (trous, déchirures, accrocs, déformations...).



L'amortisseur de choc peut avoir une durée de vie maximale de 5 ans dans des conditions normales d'utilisation.

Attention : A la suite d'un événement exceptionnel tel qu'un choc important l'amortisseur de choc peut être endommagé et ce, dès la première utilisation.

Transports

Le transport et l'entretien du BUMPAIR est le même que celui de la sellette. La révision de l'amortisseur de choc est également le même que celui de la sellette. Le stockage du BUMPAIR doit se faire BUMPAIR non compressé.

Contrôles et réparations

Faites contrôler votre protection une fois par an. Si votre amortisseur de choc est endommagé, faites-le expertiser et réparer par un professionnel ou contactez-nous à sav@supair.com. Pour la désinfection, merci de contacter sav@supair.com.

Stockage et nettoyage

Stockez votre protection dans un endroit sec et aéré, à température ambiante et non compressé. Elle doit être nettoyée uniquement à l'eau. Si votre amortisseur de choc est endommagé, faites-le expertiser et réparer par un professionnel ou contactez-nous à sav@supair.com. Les rapports de test et la déclaration UE de conformité sont disponibles sur notre site internet à l'adresse: www.supair.com/telechargements/

Certification

- Conforme au règlement UE 2016/425
- Certifié à dire d'expert selon le protocole SP-003 09/2021
- La déclaration UE est consultable sur le site www.supair.com
- Certifié par ALIENOR CERTIFICATION n° 2754 ZA DU SANTAL 86100 CHATELLERAULT France

Fabriquant de l'EPI :
SUPAIR s.a.s
Parc Altaïs, 34 rue Adrastée,
74650 CHAVANOD
FRANCE
RCS Annecy 387956790
Tel: +33 4 50 45 75 29
www.supair.com



En cas d'incident

Numéros d'urgence

EUROPE / INDIA	112
USA / CANADA	911
CHINA / JAPAN	119
NEPAL	101
IRAN	112
AUSTRALIA	000
NEW ZEALAND	111

Besoin d'aide ?



YES



NO

SOS lumineux



Fiche d'entretien

Cette page vous permettra de noter toutes les étapes de la vie de votre sellette DELIGHT 5

Date d'achat	
Nom du propriétaire:	
Nom et cachet du magasin:	

<input type="checkbox"/> Entretien <input type="checkbox"/> Revente	
Date	
Nom de l'atelier/de l'acheteur	

<input type="checkbox"/> Entretien <input type="checkbox"/> Revente	
Date	
Nom de l'atelier/de l'acheteur	

<input type="checkbox"/> Entretien <input type="checkbox"/> Revente	
Date	
Nom de l'atelier/de l'acheteur	

<input type="checkbox"/> Entretien <input type="checkbox"/> Revente	
Date	
Nom de l'atelier/de l'acheteur	

Annexes

Manuel composants cobra

Les composants COBRA® d'AUSTRIALPIN sont destinés à être utilisés dans les dispositifs antichute, les produits EPI (équipement de protection individuelle) et les systèmes de sécurité des charges (y compris, mais sans s'y limiter, les harnais). Ce composant COBRA® ne doit pas être utilisé au-delà de ses limites spécifiques, et doit être utilisé uniquement pour l'usage pour lequel il a été conçu.

Les activités en hauteur, pour lesquelles les composants COBRA® sont destinés à faire partie d'un système de protection contre les chutes, sont par nature dangereuses. Les erreurs, l'imprudence ou l'inattention peuvent entraîner des blessures graves ou la mort.

Vous êtes vous-même responsable de vos propres actions et décisions. Les instructions d'utilisation suivantes doivent être lues attentivement et intégralement comprises et suivies. Elles contiennent des informations importantes sur certains dangers et risques liés à l'utilisation de ce composant COBRA®. Cependant, il n'est pas possible de décrire tous les dangers et risques potentiels. Ces instructions doivent être conservées en lieu sûr et facilement accessibles pendant toute la durée de vie et d'utilisation de ce composant COBRA®. Les revendeurs doivent fournir ces instructions à l'acheteur dans la langue appropriée.

Les fabricants qui utilisent ce composant COBRA® dans leurs produits sont responsables de l'installation correcte et ordonnée. En outre, ils doivent joindre les instructions suivantes au produit ou les inclure dans le manuel/le mode d'emploi correspondant du produit. En cas de mauvaise utilisation ou d'application non conforme, AUSTRIALPIN rejette et exclut toute responsabilité

Noms des pièces

Blocage rapide COBRA

- (1) Le corps se compose de (a) la partie femelle ;
- (b) la partie mâle ; (2) la barre de réglage (en option) ;
- (3) l'anneau en D intégré (en option) ; (4) les rivets ;
- (5) les clips.

Marquage des composants

Sur la face supérieure :

- AUSTRIALPIN : nom du fabricant

Sur la face inférieure :

- Fait à. : pays d'origine AT (Autriche)
- numéro de lot à plusieurs chiffres
- boucles marquées «ANSI» : Numéro à 4 chiffres (année de fabrication) 1 chiffre (numéro de lot)

En option sur la face supérieure :

- COBRA® : nom du groupe de composants. - kN : charge de rupture en traction directe en kilonewton
- kN : charge de rupture en configuration boucle en traction.

kilonewton

- kN : charge de rupture de l'anneau en D en traction droite en kilonewton
- PAT. ou PAT. PEND : breveté ou demande de brevet
- MOD. DEP. : note de brevet sur le modèle
- ANSI Z359_ : Norme à laquelle le composant correspond
- OUL : open under load (ouvert sous charge) - la boucle peut être libérée sous charge
- NO PPE ou DO NOT USE FOR FALL PROTECTION : ne pas utiliser comme équipement de protection individuelle
- INDIVIDUAL TST : article individuel testé

Matériaux

Corps : aluminium

Rivets, barre de réglage, anneau en D intégré : acier inoxydable

Clips : laiton

Partie anti-glissement : polymère

Exceptions de matériaux :

- le numéro d'article commence par «F1» : corps en acier inoxydable
- Le numéro d'article commence par «FT» : corps en acier.
- le numéro d'article contient «VA4» : 100% acier inoxydable
- barre de réglage COBRA® FM et COBRA® FZ : aluminium
- soupape de réglage SUPER COBRA® : aluminium

Taille

Utilisez les composants COBRA® uniquement avec les harnais correspondants. Une tolérance de ± 3 mm est taille de la sangle du nom du composant (comme indiqué sur le bon de livraison ou la facture) ou demandez cette information à office@austrialpin.at.

Combinaison ; utilisation des outils en tant que système ; compatibilité

En combinant ce composant avec d'autres, les dispositifs de sécurité de chaque composant peuvent interférer les uns avec les autres. Assurez-vous de leur compatibilité. Une combinaison incorrecte de composants peut entraîner des dangers involontaires et imprévisibles, auquel cas le fonctionnement sûr d'un composant donné n'est plus garanti. La compatibilité des composants de connexion et des sangles du harnais doit être assurée par le fabricant du harnais. Les instructions d'utilisation de chaque produit doivent être respectées attentivement, en particulier celles du système d'accrochage, dont ce composant de connexion fait partie.

Incorporation dans le système de harnais

a) Tenir compte de la position correcte de l'élément du harnais dans son état fermé. Le côté supérieur doit être le côté opposé au corps. Le côté supérieur est reconnaissable aux lettres AUSTRIALPIN et/ou COBRA®.

b) Pour les composants COBRA® avec barre de réglage ou pont central uniquement : Assurez-vous que la sangle est correctement enfilée dans le mécanisme de réglage. Si le fonctionnement du système de harnais le permet, cousez l'extrémité de la sangle de manière à ce qu'il soit impossible de la défaire (voir illustration 7).

c) Pour les composants COBRA® en plusieurs parties uniquement : Les différentes parties doivent être commandées de manière à ce que, lors de la connexion, chaque partie supérieure soit tournée vers l'extérieur du corps.

Contrôle par un expert

Outre le contrôle permanent avant et pendant l'utilisation, les composants COBRA® et l'ensemble du produit doivent être contrôlés, testés et vérifiés au moins une fois par an par un professionnel. Le produit doit idéalement être utilisé par une seule personne afin de connaître l'historique de son utilisation. Enregistrez la date de sa première utilisation. Dans le cas où les produits sont utilisés par plusieurs personnes, nous recommandons une vérification et une documentation systématiques avant et après chaque utilisation.

Éléments à vérifier avant, pendant et après chaque utilisation

Assurez-vous que le composant COBRA® ne présente pas de fissures, de déformations, de fractures, de fentes ou de signes de corrosion et que tous les composants sont solidement fixés les uns aux autres.

POUR LES BOUCLES COBRA® (FERMETURES À CLIC) UNIQUEMENT

Assurez-vous que la partie mâle et la partie femelle appartiennent au même groupe de composants. (tableau 1) Vérifiez le rivetage et le parfait fonctionnement des clips. Assurez-vous que la boucle se ferme hermétiquement et solidement. Assurez-vous avant et pendant l'utilisation que la boucle est correctement fermée. Ne combinez que des boucles COBRA® de même type ; par exemple FY avec FY ; FX avec FX, FT avec FT, etc. N'utilisez pas les composants COBRA® marqués -OUL (open under load) pour les produits EPI.

Instruction d'utilisation

Généralités : Veillez toujours à ce que l'alignement soit correct, notamment en ce qui concerne l'orientation des composants COBRA®. La partie supérieure doit être orientée à l'opposé du corps de la personne.

Boucles COBRA® :

Ouvrir : Appuyez simultanément sur les deux clips.
Fermer : insérer la partie mâle dans la partie femelle sans exercer les clips.
Un clic doit être audible sur les deux clips. En tirant brièvement dessus, vérifiez si la boucle est vraiment fermée.

Barre de réglage / Pont central : il est possible d'adapter la longueur du harnais avec le mécanisme de réglage. Veillez à ce que la sangle soit correctement enfilée (voir illustration 7).

Si les extrémités n'ont pas été convenablement cousues et fermées par le fabricant, le harnais peut être endommagé et peut se détacher. Veillez à ce que le harnais ne glisse pas involontairement.

Climat d'utilisation

La température d'utilisation du composant COBRA® (sec) est comprise entre -80 °C et +80 °C environ.

Durée de vie

La durée de vie du composant COBRA® dépend largement de la manière dont il est utilisé, de la fréquence de son utilisation et d'autres influences extérieures. La durée de vie maximale dans des conditions de stockage optimales et sans utilisation est de 15 ans. La durée de vie maximale d'utilisation à partir de son premier déploiement est de 10 ans. La durée de vie réelle du composant COBRA® s'achève lorsque l'un des critères de fin d'utilisation suivants devient applicable (voir point Fin d'utilisation) et dépend de différents facteurs : intensité de l'utilisation, fréquence d'utilisation, environnement d'utilisation et compétence de l'utilisateur, conditions de stockage, entretien et maintenance, etc.

Des circonstances inhabituelles peuvent réduire la durée de vie d'un élément à un usage unique, par exemple le contact avec des produits chimiques, des températures extrêmes, une atmosphère salée ou acide, des bords tranchants, des charges extrêmes.

Fin d'utilisation

Dans les cas suivants, l'équipement doit être immédiatement retiré de l'utilisation active :

- L'équipement ne passe pas le test de vérification (à la fois avant chaque utilisation, pendant l'utilisation et lors des essais effectués régulièrement).
- L'équipement a été soumis à des charges lourdes (sauf si une utilisation parfaite et assurée peut être vérifiée par un professionnel).
- L'historique de son utilisation est inconnu ou incomplet.
- Si des dommages, des déformations, des fissures ou une forte abrasion des parties métalliques sont observés.
- Il est entré en contact avec des produits chimiques ou l'électricité.
- Vous avez des doutes sur la fiabilité de l'appareil.
- L'équipement.
- Le composant est trop ancien (ou les exigences légales ont changé, les normes et standards techniques ont été modifiés, de nouvelles règles sont introduites, une incompatibilité avec d'autres produits est constatée, etc.)

Pour les boucles COBRA® uniquement :

- Les clips d'ouverture de la boucle ne fonctionnent pas ou ne fonctionnent pas facilement malgré un nettoyage et une lubrification approfondis ; ou après avoir été utilisés, ils ne reviennent pas à leur position initiale.
 - La boucle ne se ferme pas correctement
 - Le clic caractéristique doit être audible pour les deux clips lorsqu'ils sont fermés.
- Jetez et détruisez immédiatement les pièces mises au rebut afin d'empêcher toute utilisation ultérieure par d'autres personnes.

Modifications et réparations

Si les pièces d'origine du composant COBRA® sont modifiées ou retirées, les caractéristiques de sécurité peuvent être compromises. L'équipement ne doit pas être modifié ou équipé de pièces supplémentaires d'une manière qui n'est pas expressément recommandée par le fabricant.

Stockage transport et entretien

Stockez votre équipement au sec, dans un endroit protégé de la lumière du jour, à des températures ambiantes normales (-10° à +30°C) et à l'abri de toute compression mécanique, pression ou traction. Conservez l'équipement à l'abri des produits chimiques et d'une atmosphère acide ou saline. Évitez les vibrations permanentes. Utiliser le sac de protection ou des récipients spéciaux de stockage et de transport à fond non métallique (pour éviter la corrosion de contact).

Nettoyage

Nettoyer les composants COBRA® sales à l'eau tiède (si nécessaire en utilisant un savon neutre). Bien rincer. Sécher à température ambiante, jamais dans un sèche-linge électrique ou à proximité de radiateurs électriques. N'utilisez que des liquides de désinfection ménagers homologués, ne contenant pas d'halogène, si nécessaire.

Les joints de toutes les pièces métalliques doivent être graissés régulièrement avec un lubrifiant sec, en particulier après le nettoyage (ces lubrifiants secs exercent leur fonction lubrifiante même à l'état sec, de sorte qu'aucune poussière ou saleté ne peut s'y accrocher).



Le non-respect des instructions d'utilisation peut entraîner des dangers de mort. Les erreurs et omissions d'impression, ainsi que les modifications techniques, sont exclues.

Test ANSI effectué par UL LLC.

© AUSTRIALPIN GmbH

01/2019, Sous réserve d'erreurs d'impression et de modifications techniques. AUSTRIALPIN® et COBRA® sont des marques enregistrées.

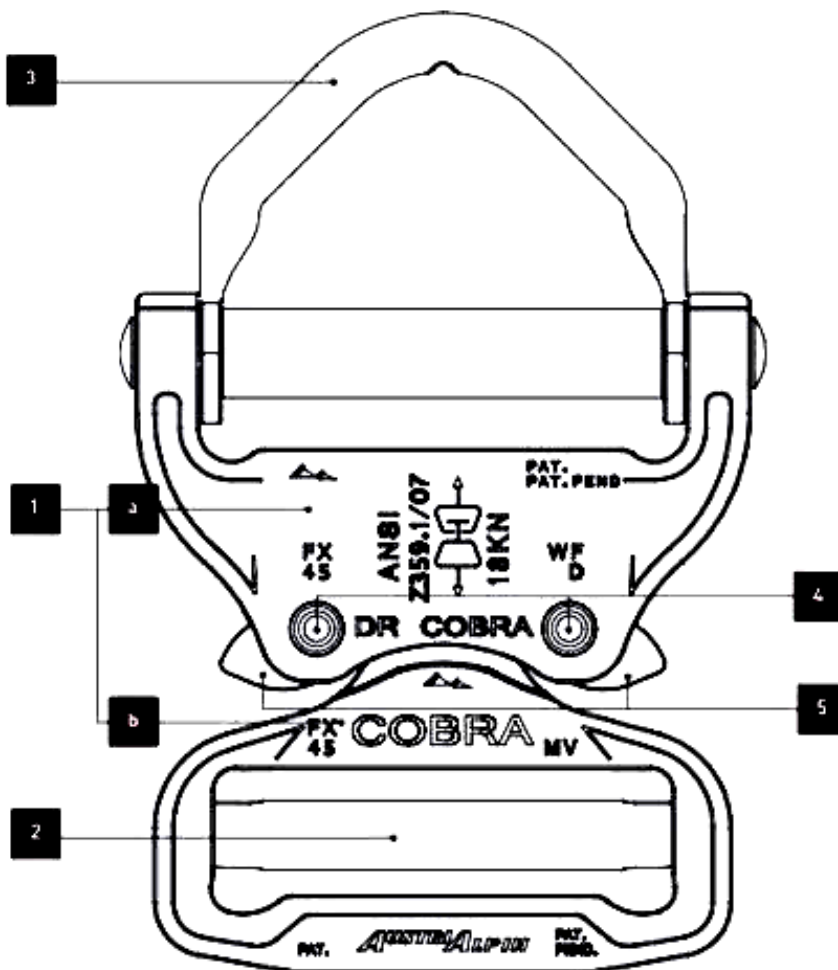
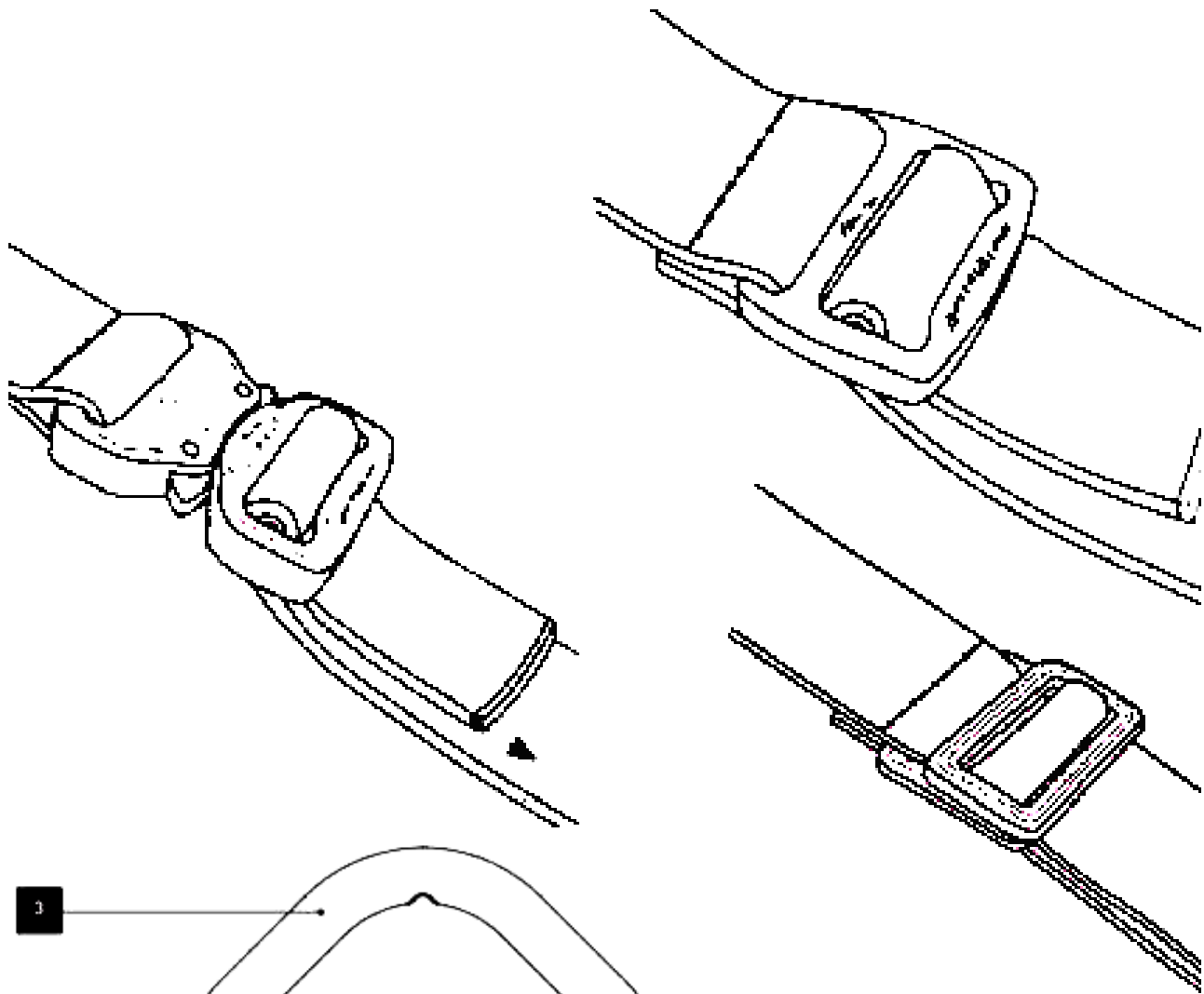



SUPAIR
34 rue Adrastée
Parc Altaïs
74650 Annecy - Chavanod
FRANCE

RCS 387956790

45°54.024'N / 06°04.725'E

www.supair.com

Indice de révision: 12/03/2026